

第32回一般社団法人日本脊椎・脊髄神経手術手技学会学術集会

The 32nd Annual Meeting of Japan Society for the study of Surgical Technique
for Spine and Spinal Nerves

開催趣意書

- 会 期： 2025年9月19日（金）～20日（土）
会 場： ウィンクあいち（愛知県名古屋市）
会 長： 原 政人（愛知医科大学 脳神経外科学講座）
副 会 長： 宮本 敬（岐阜市民病院 整形外科）
主催事務局： 愛知医科大学 脳神経外科学講座
〒480-1195 愛知県長久手市岩作雁又1-1
学会事務局： 一般社団法人日本脊椎・脊髄神経手術手技学会
〒107-0062 東京都港区南青山2-22-14
フォンテ青山1206
E-mail：office@jpstss.jp
運営事務局： 株式会社 オフィス・テイクワン
〒461-0005 名古屋市東区東桜一丁目10番9号
栄プラザビル4階B号室
TEL：052-508-8510／FAX：052-508-8540
E-mail：jpstss32@cs-oto.com

開催のご挨拶

謹啓 秋麗の候、貴社におかれましては益々ご清栄の段お喜び申し上げます。

平素は当学会の事業に格別のご高配を賜り厚く御礼申し上げます。

さて、来る2025年9月19日（金）、20日（土）に名古屋のウインクあいちにおいて、第32回一般社団法人日本脊椎・脊髄神経手術手技学会学術集会（JPSTSS 学会）を開催させていただくことになりました。

今回のテーマは、『多様性への理解と進化』としており、副題として、一手術技術の継承と変革、すべての神経を思料して一とさせていただきます。この学会の理念は、1. 個人主体の参加、2. 整形外科と脳神経外科の集学、3. 世界と同時進行、であります。これらの理念や学会名を念頭に置いた学術集会にすべく準備を進めております。

本学会は、整形外科医と脳神経外科医がお互いのいいところを吸収しあって切磋琢磨のできる、非常に珍しく先鋭的な学会ではありますが、30年以上にわたり存続し発展しております。私たち脳神経外科医と整形外科医では初期教育が異なっており、運動器を扱う整形外科学、神経特に脳を扱う脳神経外科学との認識が世間一般にも浸透しているものと思います。しかし、脊椎は運動器であり、加齢とともに変性し、神経圧迫をきたして神経症状を呈することが多いものであり、運動器と神経両方の理解がなければ病態を理解できません。この学会は脊椎脊髄に関連した他の学会と異なる点として、脳神経外科医と整形外科医がお互いを理解し、補い、発展しようとしているところにあります。多様性を認め合っているからこそ今後さらに発展していく会であると考えています。

今回の学会参加者は600人を想定しており、運営経費は42,000千円を見込んでおります。学会は本来参加者の会費にて運営されなければならないのですが、皆様方の多大なるご支援がなければ準備、運営ができないのが現状であります。来年この時期には、他の脊椎の学会があることも承知しております。恐縮ではありますが、非常に特色のある本学会の理念と意義、重要性をご理解いただき、何卒ご支援賜りますようお願い申し上げます。末筆ながら、皆様方のますますのご発展を心よりお祈り申し上げます。

謹白

2025年1月吉日

第32回一般社団法人日本脊椎・脊髄神経手術手技学会学術集会

会長 原 政人

(愛知医科大学 脳神経外科学講座)

副会長 宮本 敬

(岐阜市民病院 整形外科)



製薬企業の活動における医療機関等との関係の透明性・信頼性向上のため、医療機関および医療関係者等に対する研究費、寄付、交流等の支出に係る情報を、製薬企業が自社のウェブサイトで公開することに伴い、貴社と当学会への協賛費用に関し、当該ウェブサイトで公開されること（開示形式：第32回一般社団法人日本脊椎・脊髄神経手術手技学会学術集会：○○○○○○円）に同意します。

学会概要

1. 学会名称

第32回一般社団法人日本脊椎・脊髄神経手術手技学会学術集会

2. 主催機関及び責任者

会長：原 政人（愛知医科大学 脳神経外科学講座）

副会長：宮本 敬（岐阜市民病院 整形外科）

事務局長：福岡 俊樹（愛知医科大学 脳神経外科学講座）

協力委員：理事 下川 宣幸（医療法人 三栄会 ツカザキ病院 脳神経外科）

評議員 乾 敏彦（医療法人寿会 富永病院 脳神経外科 脊椎・脊髄治療センター）

高見 俊宏（大阪医科薬科大学 脳神経外科学）

野澤 聡（岐阜大学医学部 整形外科）

伏見 一成（岐阜県総合医療センター 整形外科）

増田 剛宏（中部国際医療センター 整形外科）

西村 由介（名古屋大学脳神経外科）

3. 会期：2025年9月19日（金）～20日（土）

4. 会場：ウインクあいち

〒450-0002 愛知県名古屋市中村区名駅4丁目4-38 TEL：052-571-6131

5. 研究会規模：参加予定者数 約600名

6. 開催計画の概要

【学術プログラム】

1) 特別講演、2) シンポジウム、3) Spine Leader's Lecture、4) 一般演題

5) ランチョンセミナー、イブニングセミナー、モーニングセミナー、アフタヌーンセミナー
ハンズオンセミナー、熊野-佐野国際オンラインディベート名古屋 プログラム2025

【その他】懇親会、企業展示、書籍展示、ドリンクサービス

7. 事務局組織

主催事務局：愛知医科大学 脳神経外科学講座

〒480-1195 愛知県長久手市岩作雁又1-1

学会事務局：一般社団法人日本脊椎・脊髄神経手術手技学会

〒107-0062 東京都港区南青山2-22-14 フォンテ青山1206

TEL/FAX: 03-6804-1044 E-mail: office@jpstss.jp

運営事務局：株式会社 オフィス・テイクワン

〒461-0005 名古屋市東区東桜一丁目10番9号

栄プラザビル4階B号室

TEL：052-508-8510/FAX：052-508-8540

E-mail：jpstss32@cs-oto.com

収支予算書

【収入の部】

項目	予算額	摘要
参加費	8,250,000	参加登録費 @15,000円×550名 (学術集会@12,000円、会員懇親会@3,000円)
運営費	1,000,000	本部助成金
寄付金	1,000,000	企業等
広告出稿料	1,540,000	表4(裏表紙) カラー：275,000円×1枠 表2(表紙裏) 白黒：220,000円×1枠 表3(裏表紙裏) 白黒：165,000円×1枠 後付1頁白黒：110,000円×4枠 後付1/2頁白黒：55,000円×8枠
機器展示料	8,360,000	企業展示：275,000円×30小間 書籍展示：11,000円×10基
セミナー共催費	22,220,000	Spine Leader's Lecture：330,000円×7枠、660,000円×2枠 ランチョンセミナー：1,100,000円×2枠、880,000円×4枠 660,000円×2枠 モーニング・イブニング・アフタヌーンセミナー： 880,000円×7枠、660,000円×4枠 ハンズオンセミナー：550,000×3枠 熊野-佐野国際オンラインディベート：1,100,000円×1枠
教育研修講演受講料	200,000	1,000円×200単位
合計	42,570,000	

【支出の部】

項目	予算額	摘要
① 事前準備費	9,120,000	
事務委託費	2,900,000	業務委託費
広報宣伝費	1,300,000	ポスター、ホームページ
備品製作費	1,050,000	趣意書、学会封筒、参加証等
印刷製本費	3,200,000	プログラム抄録集(編集費含む)
通信費	300,000	趣意書送付、座長依頼状、請求書ほか
会議費	300,000	準備委員会 日当5,000円×10人×6回として
消耗品費	70,000	筆記用具、コピー用紙等
② 当日運営費	29,450,000	
会場借上料	4,800,000	会場費、備品費
運営人件費	2,500,000	事務局人件費
会議費	550,000	役員会、スタッフ弁当
講師謝金	3,700,000	企画講演講師、座長等(国外、国内) 租税費含む
渡航滞在費	1,600,000	企画講演講師、座長等(国外、国内)
記念品	1,200,000	講師、座長記念品
交通費	300,000	会期中スタッフ交通費ほか
会場設営費	6,800,000	講演会場、ポスター会場ほか
スタッフ人件費	4,150,000	会場ディレクター、PCオペレータ、通訳ほか
役員会議費	2,000,000	会長招宴
懇親会費	1,850,000	会員懇親会
③ 事務処理費	4,000,000	礼状発送、会計監査、論文集発刊負担金ほか
合計	42,570,000	

共催セミナー・Spine Leader's Lecture 募集要項

【会 期】 2025年9月19日（金）～20日（土）

【会 場】 ウィンクあいち

〒450-0002 愛知県名古屋市中村区名駅4丁目4-38

TEL : 052-571-6131

【日程・会場及び共催金額】

日程	開催時間 (予定)	セッション名	開催会場 (予定)	収容人数 (予定)	金額 (税込)
9/19 (金)	11:50～12:50	ランチョンセミナー1	第1会場 (2F 大ホール)	782席	110万円
		ランチョンセミナー2	第2会場 (5F 小ホール1)	200席	88万円
		ランチョンセミナー3	第3会場 (5F 小ホール2)	200席	88万円
		ランチョンセミナー4	第4会場 (7F 展示場 702+703)	100席	66万円
	14:50～15:50	アフタヌーンセミナー1	第2会場 (5F 小ホール1)	200席	88万円
		アフタヌーンセミナー2	第3会場 (5F 小ホール2)	200席	88万円
		アフタヌーンセミナー3	第4会場 (7F 展示場 702+703)	100席	66万円
	17:30～18:30	イブニングセミナー1	第2会場 (5F 小ホール1)	200席	88万円
		イブニングセミナー2	第3会場 (5F 小ホール2)	200席	88万円
		イブニングセミナー3	第4会場 (7F 展示場 702+703)	100席	66万円
	8:20～8:50	Spine Leader's Lecture 1	第2会場 (5F 小ホール1)	200席	33万円
	9:00～9:30	Spine Leader's Lecture 2	第2会場 (5F 小ホール1)	200席	33万円
	9:40～10:10	Spine Leader's Lecture 3	第2会場 (5F 小ホール1)	200席	33万円
	16:00～16:30	Spine Leader's Lecture 4	第3会場 (5F 小ホール2)	200席	33万円
	16:40～17:10	Spine Leader's Lecture 5	第3会場 (5F 小ホール2)	200席	33万円
	16:00～16:30	Spine Leader's Lecture 6	第4会場 (7F 展示場 702+703)	200席	33万円
16:40～17:10	Spine Leader's Lecture 7	第4会場 (7F 展示場 702+703)	200席	33万円	

9/20 (土)	9:00～10:30	ハンズオンセミナー1	ハンズオンセミナー会場 (7F 展示場 704+705)	-	55 万円
	8:30～9:30	モーニングセミナー1	第3会場 (5F 小ホール 2)	200 席	88 万円
		モーニングセミナー2	第4会場 (7F 展示場 702+703)	100 席	66 万円
	12:00～13:00	ランチョンセミナー5	第1会場 (2F 大ホール)	782 席	110 万円
		ランチョンセミナー6	第2会場 (5F 小ホール 1)	200 席	88 万円
		ランチョンセミナー7	第3会場 (5F 小ホール 2)	200 席	88 万円
		ランチョンセミナー8	第4会場 (7F 展示場 702+703)	100 席	66 万円
	14:20～15:20	アフタヌーンセミナー1	第2会場 (5F 小ホール 1)	200 席	88 万円
		アフタヌーンセミナー2	第3会場 (5F 小ホール 2)	200 席	88 万円
		アフタヌーンセミナー3	第4会場 (7F 展示場 702+703)	100 席	66 万円
	15:30～16:30	Spine Leader's Lecture 8	第2会場 (5F 小ホール 1)	200 席	66 万円
	15:30～16:30	Spine Leader's Lecture 9	第3会場 (5F 小ホール 2)	200 席	66 万円
	9:00～10:30	ハンズオンセミナー2	ハンズオンセミナー会場 (7F 展示場 705)	-	55 万円
13:00～14:30	ハンズオンセミナー3	ハンズオンセミナー会場 (7F 展示場 705)	-	55 万円	

※各セミナーにつきましては、複数企業にての応募も可能でございます。
奮ってご応募頂きますようお願い申し上げます。

【座長・演者・内容の選定について】

座長および演者の人選についてのご希望を申込書にご記入ください。事務局にて調整後、最終的な決定を通知いたします。その後、各企業より座長・演者に正式なご依頼状をお出しください。
各企業から先生方への内諾は、事務局からの最終決定の通知があるまでおとりにならないようお願いいたします。場合によっては変更をお願いすることがありますのでご了承ください。

【共催金額に含まれる費用】

- (1) 会場費および控室室料
- (2) プログラム関係費（企画、抄録掲載、共催企業名掲載）
- (3) 講演用機材、備品（プロジェクター、スクリーン、音響・照明設備など）、それらの設営費など
- (4) 機材費

【共催企業で別途ご負担頂く費用】

- (1) 座長、演者などへの謝金、旅費、宿泊費（公正競争規約や公務員服務規約などに準じます）
- (2) 参加者の飲食費
飲食物につきましては、事務局で調整の上、学会運営委託業者が一括で手配いたします。
飲食物手配のあるセッション
 - ・ランチョンセミナー
 - ・イブニングセミナー
 - ・モーニングセミナー
- (3) 会場および控室前の表示
- (4) 人件費（スライド操作、音響・照明操作、飲食物・資料配布、アナウンスなどの運営要員）
- (5) 講演の録音、ビデオ収録、同時通訳機器費用など [任意]
- (6) 広告用チラシなどの印刷物 [任意]
- (7) 控室でご使用のためオーダーされた液晶プロジェクター、スクリーン、PC など機材費 [任意]
- (8) 控室での企業スタッフならびに座長、講演者用飲食費 [任意]

【プログラム・抄録集およびネームカード】

プログラム・抄録集には「共催」として会社名を明示し、各演者の抄録を掲載いたします。
完成後、各企業にプログラム・抄録集およびネームカードを下記のとおり寄贈・配布いたします。

	部 数
プログラム・抄録集	座長・演者+共催企業 各1部
ご招待用ネームカード ※全会場ご入場いただけます。	非会員の座長・演者+共催企業 各1部
スタッフ用ネームカード ※セミナー会場と控室以外はご入場いただけません。	10枚

【広告について】

広告制作は任意ですが、印刷前の校正の段階で運営事務局（株式会社 オフィス・テイクワン）の原稿チェックを受けてください。

広告には、共催として学会名と学会ロゴマークを併記していただきます。

サイズはA4サイズに統一してください。（A3見開きは可。）

【お申込みについて】

下記 URL にアクセスし、必要事項をご入力の上、お申込みください。

https://fofa.jp/cs_oto/a.p/538/ お申込み期限：2025年3月31日（月）まで	
---------------------------------------------------------------------------------------------------------	---------------------------------------------------------------------------------------

同日時に複数のお申込みがある場合は、事務局に一任とさせていただきます。

【共催金の振込】

共催枠確定後、御請求書をご担当者様宛に送付いたします。共催金は御請求書を以ってお振込みください。なお、振込手数料はお申し込み社のご負担とさせていただきます。

(共催金額振込受領書を領収書に代えさせていただきます。)

【キャンセル】

共催社のご都合による申込の取り消しは原則としてできません。やむをえず取り消される場合、お支払済みのセミナー共催費は返金できませんのでご了承ください。

【変更・中止】

事務局は天災、不可抗力またはやむを得ない事由により、本会の開催期間および時間を変更、又は開催を中止する場合があります。事務局はこれによって生じた損害を補償いたしません。

前述の原因により開催中止になった場合、共催社各社に対し、共催費から準備費用を除いた金額を算出し、請求又は返金いたします。

なお、開催形式が変更になった場合は、返金いたしません。

【当日の運営方法及び飲食・機材手配について】

『セミナー開催要項』（2025年8月末頃送付予定）にてご案内いたします。

【お問い合わせ先】

株式会社 オフィス・テイクワン内

第32回一般社団法人日本脊椎・脊髄神経手術手技学会学術集会 運営事務局

担当：大下倉 千晴（たかくら ちはる）

〒461-0005 名古屋市東区東桜一丁目10番9号 栄プラザビル4階B号室

TEL：052-508-8510／FAX：052-508-8540

E-mail：jpstss32@cs-oto.com

熊野-佐野国際オンラインディベート名古屋 プログラム 2025 募集要項

【会 期】 2025年9月19日（金）～20日（土）

【会 場】 ウィンクあいち

〒450-0002 愛知県名古屋市中村区名駅4丁目4-38

TEL：052-571-6131

【日程・会場及び共催金額】

日程	開催時間 (予定)	セッション名	開催会場 (予定)	収容人数 (予定)	金額 (税込)
9/19 (金)	13:40～15:10	熊野-佐野国際オンラインディベート 名古屋 プログラム 2025	第1会場 (2F 大ホール)	782席	110万円

【座長・演者・内容の選定について】

出演者：海外招待演者・日本人演者・座長・ファカルティ・同時通訳

講師・座長の方は、学会からご提案をいたします。事務局より正式な依頼状を作成してお送りいたします。

【共催金額に含まれる費用】

- (1) 会場費および控室室料
- (2) プログラム関係費（企画、抄録掲載、共催企業名掲載）
- (3) 講演用機材、備品（プロジェクター、スクリーン、音響・照明設備、同時通訳機器費用など）、それらの設営費など
- (4) 座長、演者などへの謝金
- (5) 通訳者費用

【共催企業で別途ご負担頂く費用】

- (1) 会場および控室前の表示
- (2) 人件費（スライド操作、音響・照明操作、資料配布、アナウンスなどの運営要員）
- (3) 講演の録音、ビデオ収録など [任意]
- (4) 広告用チラシなどの印刷物 [任意]
- (5) 控室でご使用のためオーダーされた液晶プロジェクター、スクリーン、PCなど機材費 [任意]
- (6) 控室での企業スタッフならびに座長、講演者用飲食費 [任意]

【プログラム・抄録集およびネームカード】

プログラム・抄録集には「共催」として会社名を明示し、各演者の抄録を掲載いたします。

完成後、各企業にプログラム・抄録集およびネームカードを下記のとおり寄贈・配布いたします。

	部 数
プログラム・抄録集	座長・演者+共催企業 各1部
ご招待用ネームカード ※全会場ご入場いただけます。	非会員の座長・演者+共催企業 各1部
スタッフ用ネームカード ※セミナー会場と控室以外はご入場いただけません。	10枚

【広告について】

広告制作は任意ですが、印刷前の校正の段階で運営事務局（株式会社 オフィス・テイクワン）の原稿チェックを受けてください。

広告には、共催として学会名と学会ロゴマークを併記していただきます。

サイズはA4サイズに統一してください。（A3見開きは可。）

【お申込みについて】

下記 URL にアクセスし、必要事項をご入力の上、お申込みください。

<p>https://fofa.jp/cs_oto/a.p/538/</p> <p>お申込み期限：2025年3月31日（月）まで</p>	
---------------------------------------------------------------------------------------------------------------------------	--------------------------------------------------------------------------------------

同日時に複数のお申込みがある場合は、事務局に一任とさせていただきます。

【共催金の振込】

共催枠確定後、御請求書をご担当者様宛に送付いたします。共催金は御請求書を以ってお振込みください。なお、振込手数料はお申し込み社のご負担とさせていただきます。

（共催金額振込受領書を領収書に代えさせていただきます。）

【キャンセル】

共催社のご都合による申込の取り消しは原則としてできません。やむをえず取り消される場合、お支払済みのセミナー共催費は返金できませんのでご了承ください。

【変更・中止】

事務局は天災、不可抗力またはやむを得ない事由により、本会の開催期間および時間を変更、又は開催を中止する場合があります。事務局はこれによって生じた損害を補償いたしません。

前述の原因により開催中止になった場合、共催社各社に対し、共催費から準備費用を除いた金額を算出し、請求又は返金いたします。

なお、開催形式が変更になった場合は、返金いたしません。

【当日の運営方法及び飲食・機材手配について】

『セミナー開催要項』（2025年8月末頃送付予定）にてご案内いたします。

【お問い合わせ先】

株式会社 オフィス・テイクワン内

第 32 回一般社団法人日本脊椎・脊髄神経手術手技学会学術集会 運営事務局

担当：大下倉 千晴（たかくら ちはる）

〒461-0005 名古屋市東区東桜一丁目 10 番 9 号 栄プラザビル 4 階 B 号室

TEL：052-508-8510／FAX：052-508-8540

E-mail：jpstss32@cs-oto.com

寄付金募集要項

【募金の名称】

第 32 回一般社団法人日本脊椎・脊髄神経手術手技学会学術集会 寄付金

【募金の目的・用途】

第 32 回一般社団法人日本脊椎・脊髄神経手術手技学会学術集会の開催準備および運営の費用

【募金目標金額】

1,000,000 円

【募集期間】

2024 年 10 月 31 日（木）～2025 年 9 月 18 日（木）

【寄付金申込先】

第 32 回一般社団法人日本脊椎・脊髄神経手術手技学会学術集会

会長：原 政人

愛知医科大学 脳神経外科学講座

〒480-1195 愛知県長久手市岩作雁又 1-1

【寄付金申込方法】

下記 URL にアクセスし、必要事項をご入力の上、お申込みください。

https://fofa.jp/cs_oto/a.p/541/

お申込み期限：2025 年 9 月 18 日（木）まで



お振り込み先のご案内

【金融機関】三菱 UFJ 銀行

【支 店】青山通り支店

【支店番号】084

【預金種目】普通預金

【口座番号】0494571

【名 義】一般社団法人日本脊椎・脊髄神経手術手技学会

(シャダソホウジン ニホンセキツイセクス イシクケイシュジュツシュキガッカイ)

【お問い合わせ先】

株式会社 オフィス・テイクワン内

第 32 回一般社団法人日本脊椎・脊髄神経手術手技学会学術集会 運営事務局

担当：濱本 拓人（はまもと たくと）

〒461-0005 名古屋市東区東桜一丁目 10 番 9 号 栄プラザビル 4 階 B 号室

TEL：052-508-8510／FAX：052-508-8540／E-mail：jpstss32@cs-oto.com

プログラム・抄録集広告募集要項

【発行日】 2025年8月22日（予定）

【部 数】 1000部（会員事前配布）

【作成費】 編集、印刷、製本費 － 3,000,000円

【版 形】 A5版

【原 稿】 広告版下は、デジタルデータ*での入稿を受付けております。

《データ入稿の諸注意》

- ・使用 OS を明記してください。 ※ Mac/Win（バージョン含む）
- ・作成アプリケーションを明記してください。
- ・広告データはモノクロまたは、グレースケールで作成してください。
※表紙4はカラー原稿可

■ Adobe Illustrator の場合 ※ Adobe Illustrator CC 2021 までが対応可能です。

- ・フォントのアウトライン処理をしてください。
- ・写真の解像度にご注意ください。（推奨解像度：350dpi）
- ・必ず出力見本を添えてください。（メール入稿の場合は PDF データ）

■ PDF の場合

- ・印刷用途向け PDF（PDF/X-1a）にしてください。
- ・フォントは埋め込みもしくはアウトライン処理をしてください。
- ・写真の解像度にご注意ください。（推奨解像度：350dpi）
- ・必ず出力見本を添えてください。（メール入稿の場合は不要）

※他のアプリケーションについてはお問い合わせください。

※編集を要する原稿でお預かりする場合は指示内容により実費相当額を御請求申し上げる場合がありますので予めご了承ください。

※清刷・フィルム入稿について

清刷・フィルム等のアナログ原稿での入稿の場合、スキャニング及び校正作業が発生いたしますので、作業費一式として 5,000 円を申し受けます。デジタルデータのご用意ができない場合のみ、アナログデータでの受付をさせていただきますが、上記をご了承の上、お申込みいただきますようお願いいたします。尚、作業費に係る御請求書は、プログラム・抄録集完成後の原稿ご返却時に同封とさせていただきます。

【掲載料金】

種類	掲載料金（税込）	募集数
表紙4（カラー）	275,000 円	1 社
表紙2	220,000 円	1 社
表紙3	165,000 円	1 社
後付け 1 頁	110,000 円	4 社
後付け 1/2 頁	55,000 円	8 社
募集合計金額	1,540,000 円	

【申込方法】 下記 URL にアクセスし、必要事項をご入力の上、お申込みください。

https://fofa.jp/cs_oto/a.p/540/ お申込み期限：2025 年 5 月 30 日（金）まで	
---------------------------------------------------------------------------------------------------------------------	-------------------------------------------------------------------------------------

【申込締切】 2025 年 5 月 30 日（金）

広告データの送付期日も同日とさせていただきます。
お申込み確認後、請求書をご担当者様宛に送付いたします。

【プログラム・抄録集】

発行後、1 部寄贈いたします。

【その他】 掲載料金は、請求書記載の期日までに指定口座にお振込ください。領収書は、振込受領書をもって代えさせていただきます。尚、お申込後 10 日以内に請求書がお手元に届かない場合は、申込書が届いていない恐れがございますので、お問い合わせ先までご連絡ください。

お振り込み先のご案内

【金融機関】 三菱 UFJ 銀行	【支 店】 青山通り支店	【支店番号】 084
【預金種目】 普通預金	【口座番号】 0494571	
【名 義】 一般社団法人日本脊椎・脊髄神経手術手技学会 (シャダンホリジン ニホンセキツイセキス イシケイシュジ ユツシュキガ ッカイ)		

【お問い合わせ・申込先】

株式会社 オフィス・テイクワン内
第 32 回一般社団法人日本脊椎・脊髄神経手術手技学会学術集会 運営事務局
担当：濱本 拓人（はまもと たくと）
〒461-0005 名古屋市中区東桜一丁目 10 番 9 号 栄プラザビル 4 階 B 号室
TEL：052-508-8510／FAX：052-508-8540／E-mail：jpstss32@cs-oto.com

企業展示募集要項

【展示会場】 ウィンクあいち 6F 展示場（予定）

【展示日程】 2025年9月19日（金）9:00～18:00（予定）
2025年9月20日（土）9:00～15:00（予定）

【募集数】 30小間予定

【出展料】 1小間 286,000円（税込）
※共催セミナーとともにお申込みいただける場合は、
1小間 110,000円（税込）といたします。

※本会は免税事業者に該当します。

※お申込確認後、御請求書をご担当者様宛に送付いたします。

出展料は御請求書を以って指定口座にお振込みください。領収書は、振込受領書をもって代えさせていただきます。尚、お申込後10日以内に請求書がお手元に届かない場合は、申込書が届いていない恐れがございますので、お問い合わせ先までご連絡ください。

お振り込み先のご案内

【金融機関】 三菱 UFJ 銀行 【支 店】 青山通り支店 【支店番号】 084
【預金種目】 普通預金 【口座番号】 0494571
【名 義】 一般社団法人日本脊椎・脊髄神経手術手技学会
(シャクワンホウジン ニホンセキツイセキス イシケイシユジ ユツシキガクカイ)

【申込方法】 下記 URL にアクセスし、必要事項をご入力の上、お申込みください。

https://fofa.jp/cs_oto/a.p/539/
お申込み期限：2025年5月30日（金）まで



※出展物の内容によっては出展お申込をお受けできない場合もございますのでご了承ください。

【申込期限】 2025年5月30日（金）

【基礎小間】 事務局が準備する展示基礎小間は下記の通りです。

- ・ 展示スペース：間口 1,800mm×奥行 900mm×高さ 2,100mm
- ・ 展示机（白布付き 1,800mm×900mm×750mm）：1 小間につき 1 台。
- ・ バックパネル（グレー／900mm×2,100mm）：1 小間につき 2 枚。
- ・ 社名板：1 社につき 1 枚。
- ・ 蛍光灯（40W）：1 小間につき 1 灯。

上記以外の装飾、電気配線など一切は出展社各位でご負担いただきます。

【展示基礎小間図】

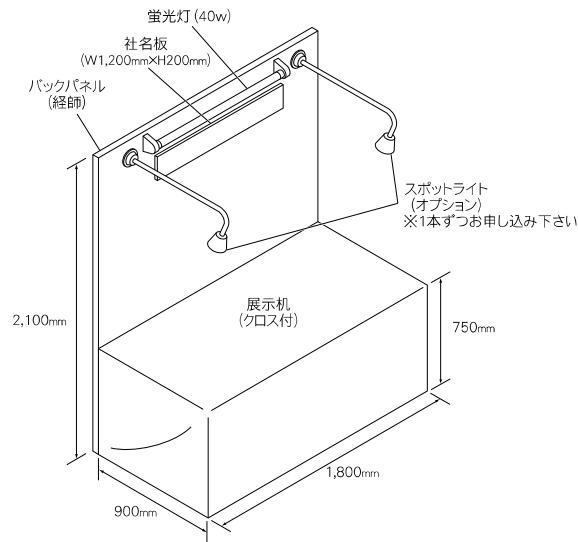

【搬入・搬出について】

『企業展示開催要項』（2025年8月下旬頃に送付予定）にてご案内いたします。

なお、企業展示に関する説明会の開催は予定しておりません。

【電気供給について】

電気器具を持ち込んで使用される場合には、必要な電気容量を別紙申込書にてお知らせください。上記

『企業展示開催要項』にて、コンセント工事、電気配線工事、その他オプション器具の料金をご案内いたします。ご希望の場合はお申し込みください。

【小間割り】

出展申込締切後、出展物の種類、小間数を考慮の上、出展者にご通知いたします。

出展場所の決定については、事務局に一任いただきますようお願い申し上げます。

【出展物の管理】

各出展物の管理は出展者が行うものとし、展示期間中の出展物の盗難・紛失・災害等の損害に対して、補償等の責任は事務局ならびに株式会社 オフィス・テイクワンは一切負いませんのでご了承ください。

【キャンセル】

出展者のご都合による出展申込の取り消しは原則としてできません。やむをえず出展を取り消される場合、お支払済の出展料は返金できませんのでご了承ください。

【変更・中止】

事務局は不可抗力、またはやむを得ない事由により本企業展示の開催期間及び開催時間の変更、または開催の中止等を行う場合もあります。中止の場合、出展料は返金いたしますが、出展者側にてそれまで要した費用は各社の負担となります。

【プログラム・抄録集】

出展いただきました各企業にプログラム・抄録集及びネームカードを 1 小間につき各 1 部寄贈いたします。

【運営スタッフ用ネームカード】

当日の各企業運営スタッフ用ネームカード（展示会場以外へのご入場はできません）を 1 小間につき 2 枚ご用意いたします。

【お問い合わせ・申込先】

株式会社 オフィス・テイクワン内

第 32 回一般社団法人日本脊椎・脊髄神経手術手技学会学術集会 運営事務局

担当：濱本 拓人（はまもと たくと）

〒461-0005 名古屋市東区東桜一丁目 10 番 9 号 栄プラザビル 4 階 B 号室

TEL：052-508-8510／FAX：052-508-8540／E-mail：jpstss32@cs-oto.com

お申し込み先一覧

セミナー	https://fofa.jp/cs_oto/a.p/538/ 【お申込み期限】2025年3月31日（月）まで	
寄付	https://fofa.jp/cs_oto/a.p/541/ 【お申込み期限】2025年9月18日（木）まで	
広告	https://fofa.jp/cs_oto/a.p/540/ 【お申込み期限】2025年5月30日（金）まで	
企業展示	https://fofa.jp/cs_oto/a.p/539/ 【お申込み期限】2025年5月30日（金）まで	

お問い合わせ先

株式会社 オフィス・テイクワン内

第32回一般社団法人日本脊椎・脊髄神経手術手技学会学術集会 運営事務局

共催セミナー担当：大下倉 千晴（たかくら ちはる）

寄付・広告・展示担当：濱本 拓人（はまもと たくと）

〒461-0005 名古屋市東区東桜一丁目10番9号 栄プラザビル4階B号室

TEL：052-508-8510／FAX：052-508-8540／E-mail：jpstss32@cs-oto.com